



LIRE
ATTENTIVEMENT
AVANT
UTILISATION

Portable Winch Co.

TREUILS PORTABLES À CABESTAN^{MD}
PCW5000 et PCW5000-HS (haute-vitesse)

MANUEL DE L'UTILISATEUR

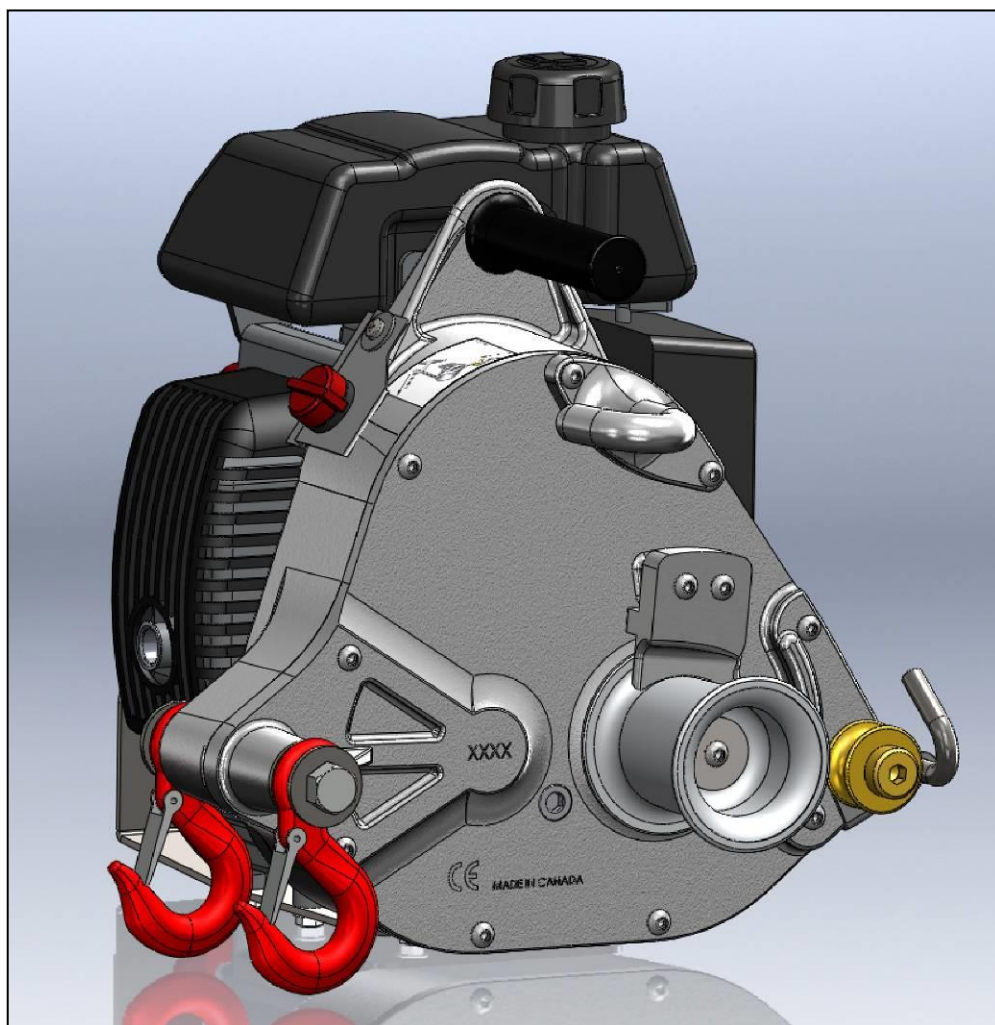

Modèles:

PCW5000 – Force de tire max. (ligne simple) : 1000 kg (2200 lb)

PCW5000-HS – Force de tire max. (ligne simple) : 350 kg (700 lb)



facebook

www.portablewinch.com

© 2012 Portable Winch Co. – Tous droits réservés

Version française

Table des matières

Introduction – p. 3

1.0 Consignes de sécurité – p. 3

- 1.1 Messages de sécurité – p. 3
- 1.2 Étiquettes – p. 3
 - 1.2.1 Étiquette de numéro de série et de consignes de sécurité – p. 3
 - 1.2.2 Étiquette de niveau de puissance acoustique – p. 4
- 1.3 Informations de sécurité – p. 4

2.0 Contrôles avant utilisation – p. 5

- 2.1 À la réception du treuil – p. 5
- 2.2 Le moteur est-il prêt à fonctionner ? – p. 5
 - 2.2.1 Huile moteur – p. 5
 - 2.2.2 Essence – p. 6
 - 2.2.3 Démarrage du moteur – p. 5
 - 2.2.4 Tambour à cabestan – p. 6
 - 2.2.5 Pare-étincelles – p. 7

3.0 Utilisation du treuil – p. 7

- 3.1 Corde – p. 7
 - 3.1.1 Type de corde – p. 7
 - 3.1.2 Entretien de la corde – p. 8
- 3.2 Au bout de la corde – p. 8
 - 3.2.1 Nœuds recommandés – p. 8
 - 3.2.2 Crochets recommandés – p. 9
- 3.3 Ancrage du treuil – p. 9
 - 3.3.1 À l'aide de l'élingue de polyester (fournie avec le treuil) – p. 9
 - 3.3.2 À l'aide de la plaque d'ancrage de treuil pour boucle de remorquage – p. 10
 - 3.3.3 À l'aide du plateau de support de treuil et du tube carré 50 mm (2") – p. 11
 - 3.3.4 À l'aide du plateau de support de treuil avec le système d'ancrage Heck-Pack - p. 11
 - 3.3.5 À l'aide du système d'ancrage pour arbres/poteaux avec courroie – p. 12
 - 3.3.5.1 À l'aide du plateau de support de treuil – p. 13
 - 3.3.5.2 À l'aide du support de treuil pour tire verticale – p. 13
- 3.4 Système d'avertissement du niveau d'huile (Oil Alert^{MC}) – p. 14
- 3.5 Installation de la corde – p. 14
 - 3.5.1 Corde – p. 15
 - 3.5.2 Poulie – p. 15
 - 3.5.3 Direction – p. 15
 - 3.5.4 En pente – p. 15
- 3.6 Tirer une charge – p. 15
 - 3.6.1 Enroulement de la corde autour du tambour cabestan – p. 16
 - 3.6.2 Treuillage – p. 16
 - 3.6.2.1 Si la corde glisse p. 17
 - 3.6.2.2 Pour « berger » la charge – p. 17
 - 3.6.2.3 Pour faire une pause durant le treuillage p. 17
 - 3.6.2.4 Pour maintenir une charge sans relâcher la tension – p. 17
 - 3.6.2.5 Pour reprendre le treuillage – p. 17
 - 3.6.2.6 S'il est impératif de conserver la tension sur la corde au démarrage – p. 18
 - 3.6.2.7 Si votre corde est trop courte – p. 18
 - 3.6.3 Arrêt du treuil – p. 18

4.0 Entretien – p. 19

- 4.1 Nettoyage – p. 19
- 4.2 Lubrification – p. 19
- 4.3 Moteur Honda – p. 19
- 4.4 Entreposage p. 19
- 4.5 Pare-étincelles – p. 19

5.0 Informations complémentaires - p. 20

- 5.1 Accessoires – p. 20
- 5.2 Garantie – p. 20
- 5.3 Emplacement du numéro de série – p. 20
- 5.4 Déclaration de conformité CE – p. 21
- 5.5 Vue explosée et liste de pièces – p. 22
- 5.6 Données techniques - p. 24
 - 5.6.1 Niveaux de puissance acoustique - p. 24
- 5.7 Fabricant – p. 24

Introduction

Portable Winch Co. tient à vous remercier d'avoir fait l'acquisition d'un *Treuil Portable à Cabestan^{MD}*. Ce manuel est conçu pour vous aider à faire le meilleur usage de votre nouveau treuil et à l'utiliser en toute sécurité. **VEUILLEZ LE LIRE ATTENTIVEMENT AVANT D'UTILISER LE TREUIL.** En cas de problèmes ou pour toute question, consultez un concessionnaire autorisé Portable Winch Co. ou communiquez directement avec nous.

1.0 Consignes de sécurité

Les *Treuils Portables à Cabestan^{MD}* sont conçus pour **tirer** des objets **non roulants**, généralement à des angles de plus ou moins 45 degrés par rapport à l'horizontale. L'utilisation d'un appareil de treuilage implique de sérieux risques de blessures ou même de mort ou de dommages à la propriété. **N'en sous-estimez pas le danger potentiel.**

1.1 Messages de sécurité

Votre sécurité et celle des autres sont très importantes. Vous trouverez des messages de sécurité importants dans ce manuel. **Lisez-les attentivement.**

Les messages de sécurité vous avertissent de risques potentiels de blessures pour vous et les autres.

Chaque message de sécurité est précédé d'un symbole de mise en garde  et de l'une des trois mentions DANGER, ATTENTION ou PRÉCAUTION.

Ces mots indicateurs signifient :

 **DANGER** Vous SEREZ MORTELLEMENT OU GRIÈVEMENT BLESSÉ SI VOUS NE SUIVEZ PAS CES INSTRUCTIONS.

 **ATTENTION** Vous POUVEZ ÊTRE MORTELLEMENT OU GRIÈVEMENT BLESSÉ SI VOUS NE SUIVEZ PAS CES INSTRUCTIONS.

 **PRECAUTION** Vous POUVEZ ÊTRE BLESSÉ SI VOUS NE SUIVEZ PAS CES INSTRUCTIONS.

1.2 Étiquettes

1.2.1 Étiquette de numéro de série et de consignes de sécurité

L'étiquette de numéro de série et de consignes de sécurité est située sur le côté droit du boîtier d'engrenages du treuil. Voici la signification des quatre icônes dans la figure 1.

1. Lire au complet ce manuel ainsi que le manuel de l'utilisateur du moteur Honda avant d'utiliser le treuil.
2. N'utilisez que de la corde à faible élasticité.
Diamètre minimal : 10 mm (3/8")
Diamètre maximal : 16 mm (5/8")
3. Ne placez jamais vos mains près du tambour du treuil lorsqu'il est en opération.
4. N'utilisez jamais le treuil pour le levage de personnes.

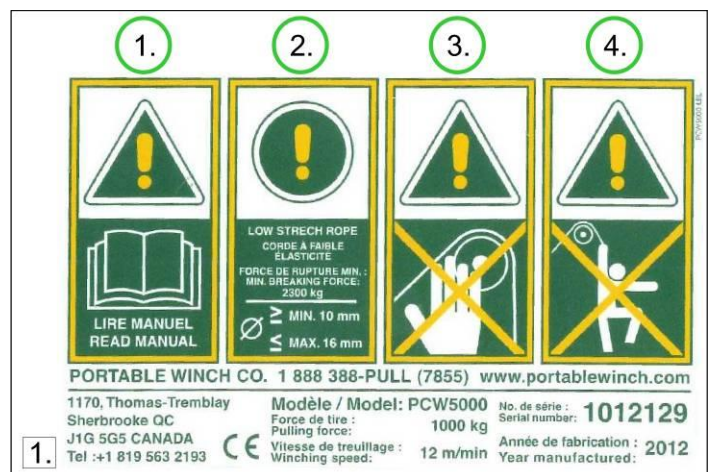

1.2.2 Étiquette de niveau de puissance acoustique

L'étiquette de niveau de puissance acoustique est aussi située sur le côté droit du boîtier d'engrenages du treuil (figure 1). La signification de l'icône dans la figure 1 est :

1. Le niveau de puissance acoustique garanti (LpA) au poste de l'opérateur est de 93 dB. Nous recommandons le port de protecteurs auditifs lors de l'utilisation du *Treuil Portable* à Cabestan^{MD}.

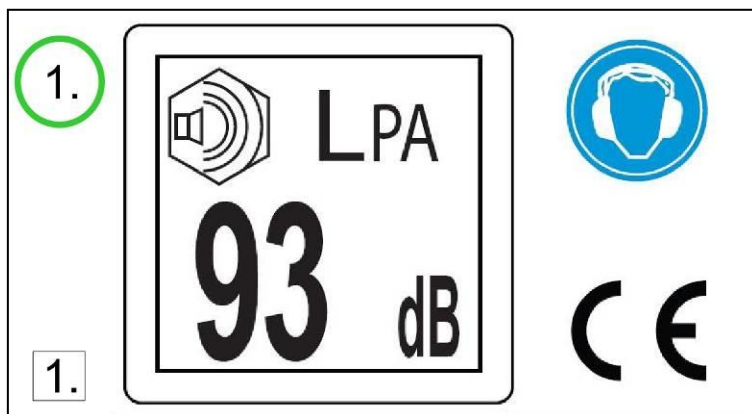

1.3 Informations de sécurité

⚠ PRECAUTION NE PAS AUTORISER LES ENFANTS À UTILISER LE *TREUIL PORTABLE* À CABESTAN^{MD}. GARDEZ LES ENFANTS AINSI QUE LES ANIMAUX À L'EXTÉRIEUR DE LA ZONE DE TRAVAIL.

⚠ ATTENTION NE PERMETTEZ JAMAIS À UNE PERSONNE SANS FORMATION D'UTILISER LE *TREUIL PORTABLE* À CABESTAN^{MD}. ASSUREZ-VOUS D'ABORD QUE CETTE PERSONNE A PRIS CONNAISSANCE DES CONSIGNES DE SÉCURITÉ ET D'UTILISATION ET A LU CE MANUEL ET LE MANUEL DE L'UTILISATEUR DU MOTEUR HONDA.

⚠ ATTENTION INFORMEZ TOUS LES UTILISATEURS DES CONSIGNES DE SÉCURITÉ ET D'UTILISATION.

⚠ ATTENTION FAMILIARISEZ-VOUS AVEC LE FONCTIONNEMENT DU PRODUIT ET LES CONSIGNES DE SÉCURITÉ AVANT DE COMMENCER À TRAVAILLER AVEC LE *TREUIL PORTABLE* À CABESTAN^{MD}.

⚠ ATTENTION ASSUREZ-VOUS QUE VOS VÊTEMENTS NE RISQUENT PAS DE SE PRENDRE DANS LES PARTIES MOBILES DU *TREUIL PORTABLE* À CABESTAN^{MD}.

⚠ DANGER LES GAZ D'ÉCHAPPEMENT DU MOTEUR CONTIENNENT DU MONOXYDE DE CARBONE TOXIQUE. NE FAITES JAMAIS FONCTIONNER LE MOTEUR DANS UN BÂTIMENT FERMÉ SANS VENTILATION ADÉQUATE.

⚠ PRECAUTION REMPLACEZ TOUTES LES ÉTIQUETTES DE SÉCURITÉ QUI SONT DÉTÉRIORÉES, ILLISIBLES OU ARRACHÉES.

⚠ ATTENTION NE PLACEZ JAMAIS VOS MAINS PRÈS DU GUIDE CORDE, SUR LE TAMBOUR CABESTAN OU LA POULIE GUIDE D'ENTRÉE LORSQUE LE MOTEUR EST EN MARCHÉ.

⚠ ATTENTION GARDEZ TOUJOURS LES SPECTATEURS À L'EXTÉRIEUR DE LA ZONE DE TRAVAIL.

⚠ DANGER NE TIREZ JAMAIS DE MATÉRIEL ROULANT QUI RISQUE DE ROULER HORS DE VOTRE CONTRÔLE.

⚠ ATTENTION LE *TREUIL PORTABLE À CABESTAN^{MD}* N'EST PAS DESTINÉ À LEVER DES CHARGES.

⚠ ATTENTION N'UTILISEZ JAMAIS LE *TREUIL PORTABLE À CABESTAN^{MD}* POUR LEVER DES PERSONNES.

⚠ PRECAUTION PORTEZ TOUJOURS DES GANTS.

⚠ PRECAUTION NOUS RECOMMANDONS LE PORT DE PROTECTEURS AUDITIFS.

⚠ PRECAUTION NE TOUCHEZ PAS LE TAMBOUR CABESTAN IMMÉDIATEMENT APRÈS L'UTILISATION CAR IL EST TRÈS CHAUD ET PEUT BRÛLER LA PEAU.

2.0 Contrôles avant utilisation

2.1 À la réception du treuil

Inspectez le carton d'emballage pour détecter tout dommage apparent. Si une pièce est endommagée ou manquante, veuillez en aviser le transporteur immédiatement.

2.2 Le moteur est-il prêt à fonctionner ?

2.2.1 Huile moteur

Remplissez le moteur Honda avec au maximum 0,25 litre d'huile SAE 10W-30, API SJ. Pour des utilisations spéciales et dans des conditions de température extrême, consultez le manuel d'utilisation du moteur Honda. Vérifiez le niveau d'huile sur une surface horizontale. Le niveau d'huile doit monter jusqu'au bord de l'ouverture.

2.2.2 Essence

Remplissez le réservoir avec de l'essence **SANS PLOMB**. N'utilisez pas de mélange huile/essence; votre *Treuil Portable à Cabestan^{MD}* est équipé d'un moteur à quatre temps. Consultez le manuel d'utilisation du moteur Honda.

2.2.3 Démarrage du moteur

Consultez le manuel d'utilisation du moteur Honda pour les instructions de démarrage.

PREMIÈRE UTILISATION : LAISSEZ LE MOTEUR TOURNER CINQ (5) MINUTES AU RELENTI AVANT DE TIRER UNE CHARGE POUR LA PREMIÈRE FOIS.

L'interrupteur d'arrêt/marche du moteur est situé sur le boîtier du treuil, à gauche de la poignée (figure 1 ci-contre).

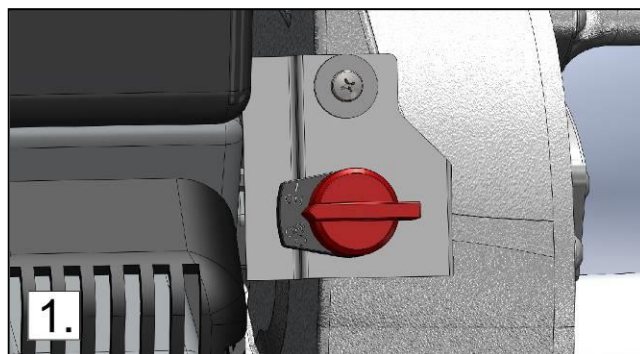

Prenez soin de tirer sur la poignée de lancement dans l'axe de sortie de la corde (figure 1 ici-bas). Si vous tirez à la verticale (figure 2 ici-bas), le frottement de la corde sur le boîtier en plastique risque d'endommager la corde et/ou le boîtier.

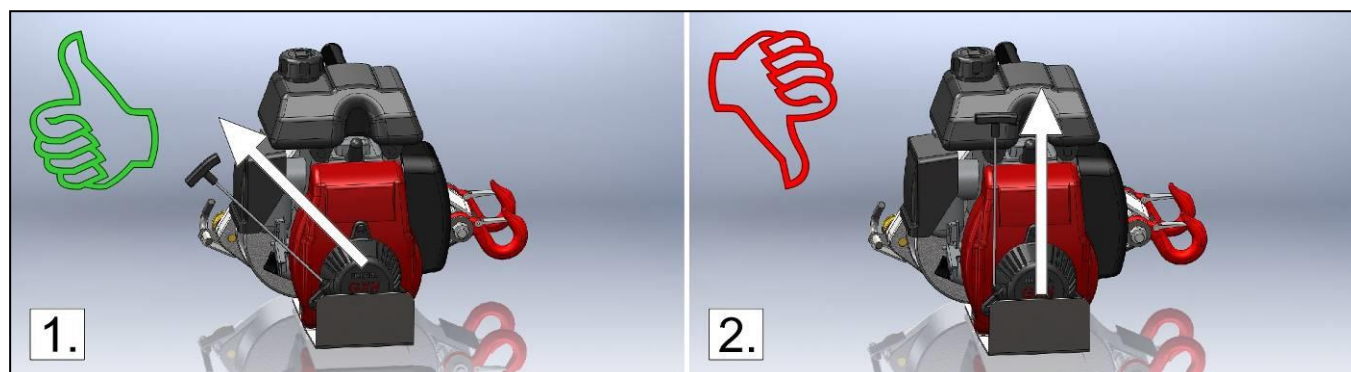

2.2.4 Tambour à cabestan

Votre *Treuil Portable à Cabestan^{MD}* est muni d'un tambour de 57 mm (2-1/4") de diamètre ou d'un tambour de 85 mm (3-3/8") de diamètre.

Si vous désirez changer le tambour, suivez les étapes d'installation ci-dessous. Tous les boulons requièrent la clé hexagonale 4 mm (5/32") incluse avec ce manuel.

- 1) Retirez le guide corde (figure 1);
- 2) Retirez le boulon au bout de l'axe du tambour (figure 2);
- 3) Retirez le tambour original de l'axe (figure 3). Au besoin, pressez derrière à l'aide de deux tournevis. Assurez-vous que la clé de blocage reste en position. Installez le boulon et la rondelle;
- 4) Insérez le nouveau tambour (figure 4).
- 5) Installez le guide corde (inclus avec le tambour) en insérant les deux (2) boulons dans les trous prévus à cette fin (figure 5).

IMPORTANT : ASSUREZ-VOUS QUE LE GUIDE CORDE NE TOUCHE PAS AU TAMBOUR.

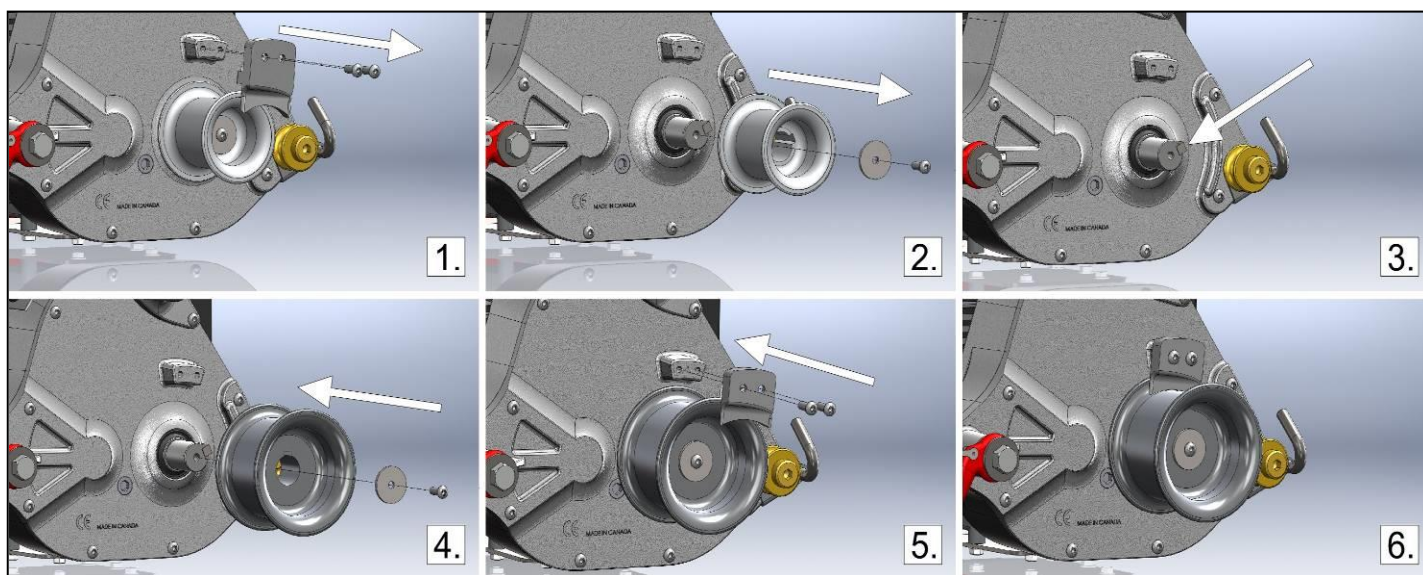

2.2.5 Pare-étincelles

Dans certaines zones, il n'est pas autorisé d'utiliser un moteur sans pare-étincelles. Renseignez-vous sur la réglementation locale. Un pare-étincelles optionnel est disponible chez Portable Winch Co. ainsi que chez les concessionnaires Honda agréés.

Installation :

- 1) Insérez le pare-étincelles dans le tuyau d'échappement du silencieux en prenant soin d'aligner les trous de fixation (figure 1 ci-dessous);
- 2) Installez la vis à métal fournie à l'aide du tournevis approprié et serrez légèrement (figure 2 ci-dessous).



Consultez le manuel du moteur Honda pour les instructions d'entretien du pare-étincelles.

- No. de pièce chez Portable Winch Co.: PCA-1151
- No. de pièce chez Honda: 350-2M7-801

3.0 Utilisation du treuil

ATTENTION LA PLUPART DES SITUATIONS DE TREUILLAGE PRÉSENTENT DES **DANGERS** POTENTIELS!

3.1 Corde

ATTENTION DEMEUREZ EN **RETRAIT** DE LA LIGNE DE TREUILLAGE.

3.1.1 Type de corde

N'utilisez que de la corde à **faible élasticité**. Nous recommandons une corde en polyester double tresse, d'un diamètre minimal de 10 mm (3/8"). Le diamètre maximal de la corde est de 16 mm (5/8"). Pour la plupart des utilisations nous recommandons d'utiliser une corde en polyester double tresse de 12 mm (1/2"). SVP nous contacter pour toute interrogation sur tout autre type de corde.

ATTENTION N'UTILISEZ PAS DE CORDE EN POLYPROPYLÈNE JAUNE À 3 TORONS!

ATTENTION LES CORDES EN POLYPROPYLÈNE ET EN POLYÉTHYLÈNE SONT DANGEREUSES POUR LE TREUILLAGE À CAUSE DE LEUR GRANDE ÉLASTICITÉ ET DE LEUR POINT DE FUSION BAS.

ATTENTION ASSUREZ-VOUS QUE LA CORDE N'EST PAS ENDOMMAGÉE ET OFFRE UNE RÉSISTANCE ADÉQUATE POUR LA CHARGE À TIRER.

ATTENTION ÉTIREMENT ÉGALE DANGER!

! L'ÉTIREMENT DE LA CORDE PEUT CAUSER DES BLESSURES SÉRIEUSES. SOYEZ DONC PRUDENTS EN RELÂCHANT LA TENSION DE LA CORDE.

! TOUTES LES CORDES ÉTIRENT: UNE LONGUE PLUS QU'UNE COURTE ET PLUS ON TIRE SUR LA CORDE, PLUS ELLE ÉTIRE.

! L'ÉTIREMENT DE LA CORDE PEUT AUSSI FAIRE BOUGER LA CHARGE DE FAÇON IMPRÉVISIBLE ET DANGEREUSE.

! L'ÉTIREMENT DE LA CORDE PEUT SE DÉTENDRE ET RECULER RAPIDEMENT, TIRANT VOTRE MAIN VERS LE TREUIL OU CAUSANT DES BRÛLURES SÉVÈRES. **NE JAMAIS ENROULER LA CORDE AUTOUR DE VOTRE MAIN.**

PRECAUTION PORTEZ TOUJOURS DES GANTS.

3.1.2 Entretien de la corde

PRECAUTION INSPECTEZ VISUELLEMENT VOTRE CORDE **AVANT CHAQUE UTILISATION**. SI ELLE PRÉSENTE DES SIGNES D'USURE ÉVIDENTS (TORONS COUPÉS, ABRASION EXCESSIVE) CHANGEZ-LA.

PRECAUTION SI VOTRE CORDE EST SALE, LAVEZ-LA. UNE CORDE SALE S'ENDOMMAGERA RAPIDEMENT ET CAUSERA UNE USURE PRÉMATURÉE DES PIÈCES EN CONTACT AVEC ELLE.

3.2 Au bout de la corde

3.2.1 Nœuds recommandés

Vous devez attacher la charge au bout de la corde. Même si un simple nœud pourrait à l'occasion suffire, nous recommandons l'utilisation du nœud de bouline (figure 1 ci-contre). Ce nœud conserve environ 70% de la capacité de la corde alors que la plupart des nœuds réduisent la capacité de la corde de 50% et plus. De plus, il peut être défait facilement après une utilisation même si une lourde charge a été tirée.

Mieux encore, le nœud de bouline double (figure 2 ici-bas) conservera environ 75% de la capacité de votre corde.

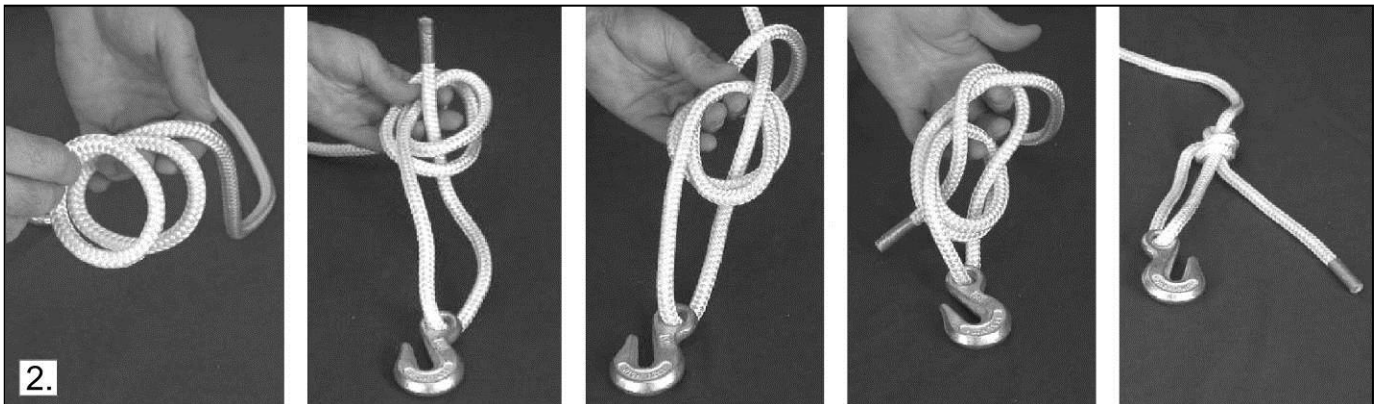
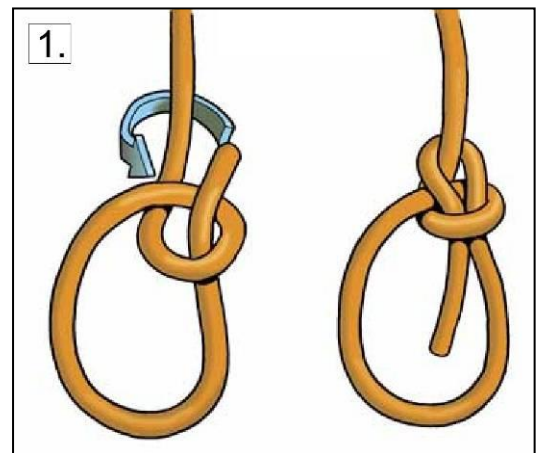

3.2.2 Crochets recommandés

Si vous tirez normalement avec une chaîne élingue, installez un crochet plat (figure 1) ou crochet plat avec barrure (figure 2). Si vous tirez normalement une élingue ou un anneau, installez un crochet de sûreté (figure 3) ou une manille (figure 4).



3.3 Ancrage du treuil

OPTION 1 : Dans la plupart des cas, le treuil est ancré à un objet fixe à l'aide de l'élingue de polyester ou l'un de nos ancrages optionnels, et la corde est attachée à l'objet que vous voulez déplacer. Celui-ci se déplace vers le treuil au fur et à mesure que le treuil tire la corde.

OPTION 2 : Parfois, le treuil peut être ancré à l'objet que vous voulez déplacer, et la corde est attachée à un objet fixe. Le treuil et l'objet à déplacer sont alors tirés vers le point d'ancrage de la corde. Cette méthode est utile lorsque vous devez guider la charge pendant que vous opérez le treuil.

3.3.1 À l'aide de l'élingue de polyester (fournie avec le treuil)

Faites le tour du point d'ancrage avec l'élingue. Insérez chaque bout de l'élingue dans chacun des deux crochets de sûreté situés à l'arrière du treuil (figure 1 ci-dessous).

Placez le treuil en direction de la charge à tirer. Quand le treuil se met en tension, il tentera de s'aligner avec la charge. La friction de l'élingue contre l'ancrage pourrait empêcher l'alignement correct; dans ce cas, relâchez la tension sur la corde et déplacez l'élingue pour que la tension soit répartie également sur les deux crochets.

⚠ PRECAUTION **À NE PAS FAIRE !** LORSQUE VOUS INSTALLEZ L'ÉLINGUE POUR ANCRER LE TREUIL, ASSUREZ-VOUS DE **NE PAS** FAIRE UN TOUR COMPLET AUTOUR DU POINT D'ANCRAGE (FIGURE 2 CI-DESSOUS). CETTE FAÇON DE FAIRE EMPÊCHERA LE TREUIL DE S'ALIGNER CORRECTEMENT AVEC LA CHARGE. CELA AURA AUSSI POUR EFFET D'APPLIQUER UNE TENSION INÉGALE SUR CHACUN DES CROCHETS.

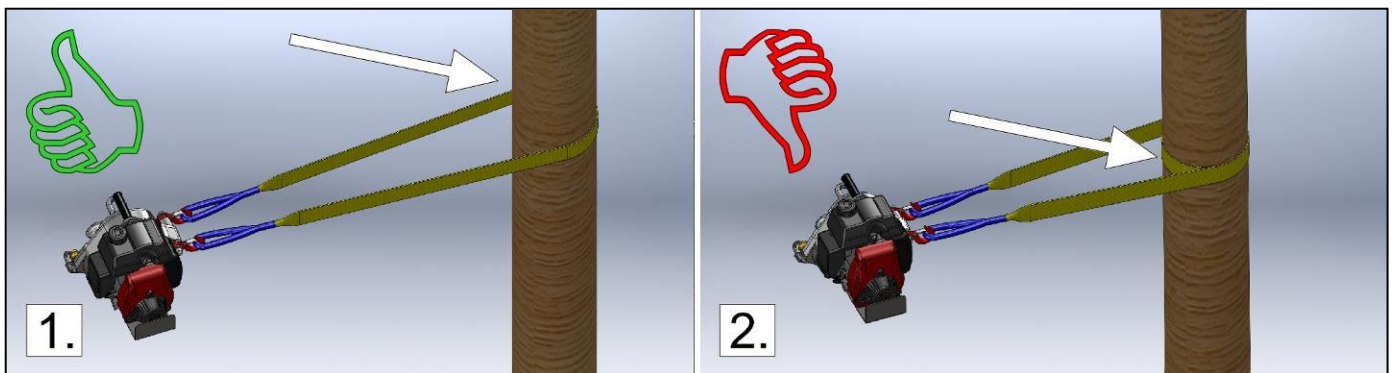

⚠ PRECAUTION ÉVITEZ D'INSTALLER L'ÉLINGUE SUR DES COINS COUPANTS SUSCEPTIBLES D'ENDOMMAGER L'ÉLINGUE DE POLYESTER. LORSQUE VOUS UTILISEZ UN POTEAU, UN ARBRE OU UNE SOUCHE COMME POINT D'ANCRAGE, INSTALLEZ L'ÉLINGUE PRÈS DE LA BASE.

⚠ PRECAUTION L'ANCRAGE AUTOUR D'UNE SOUCHE DEMANDE UNE ATTENTION SPÉCIALE AFIN D'ÉVITER QUE L'ÉLINGUE NE GLISSE PAR-DESSUS LA SOUCHE.

⚠ ATTENTION ASSUREZ-VOUS QUE LE POINT D'ANCRAGE EST CAPABLE DE RÉSISTER AU TREUILLAGE SANS SE BRISER, S'ARRACHER OU S'ENDOMMAGER.

3.3.2 À l'aide de la plaque d'ancrage de treuil (PCA-1261) pour boule de remorquage jusqu'à 50 mm (2") de diamètre

- 1) Figure 1 : Poussez les crochets de sûreté à travers les ouvertures rectangulaires de la plaque. La partie de caoutchouc doit être sous le treuil;
- 2) Figure 2 : Démarrez le moteur du treuil;
- 3) Figure 3 : Glissez la plaque sur la boule de remorquage et tirez le tout vers l'avant;
- 4) Figure 4 : Enroulez la corde autour du tambour et commencez à treuiller. Le treuil va s'aligner automatiquement avec la charge.

NOTE : Le dispositif Oil Alert^{MC} du moteur Honda coupera le contact si le treuil est laissé en marche sans charge sur la boule de remorquage puisque l'angle dépasse 20 degrés (référence : section 3.4).

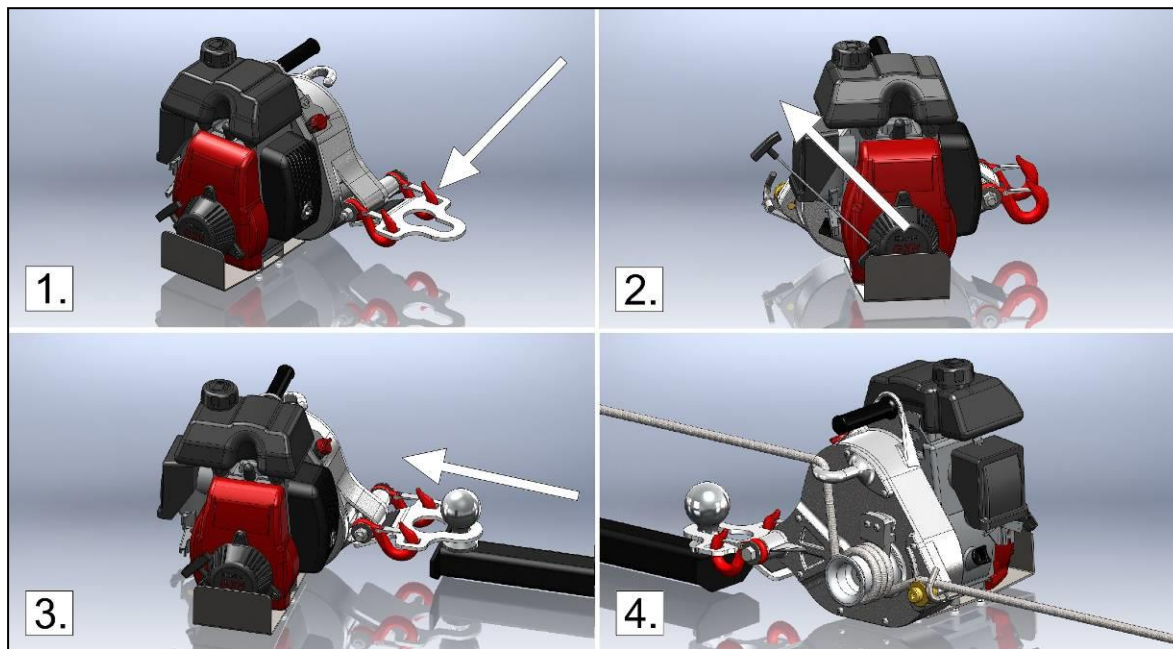

⚠ PRECAUTION UTILISEZ LA PLAQUE D'ANCRAGE UNIQUEMENT AVEC LES ATTACHES REMORQUES DE CATÉGORIE II (1500 KG – 3300 LB) OU PLUS. ASSUREZ-VOUS QUE LE FREIN À MAIN DU VÉHICULE FONCTIONNE ET QU'IL EST ENCLENCHÉ. INSTALLEZ DES BLOCS DE RETENUE DERRIÈRE LES ROUES.

3.3.3 À l'aide du plateau de support de treuil (PCA-1268) et du tube carré 50 mm (2") (PCA-1267)

- 1) Figure 1, no.1 : Glissez le tube carré (PCA-1267) dans le réceptacle du véhicule et arrimez-le avec la tige et la goupille en "R";
- 2) Figure 1, no.2 : Glissez le plateau de support de treuil (PCA-1268) dans le réceptacle du tube carré (PCA-1267) et arrimez-le avec la tige et la goupille en "R";
Note: Ajustez le déplacement latéral désiré en positionnant les boulons dans les trous appropriés selon votre usage.
- 3) Figure 2 : Accrochez les crochets de sûreté du treuil aux boulons à œil;
- 4) Figure 2 : Enroulez la corde autour du tambour et débutez le treuillage. Le treuil s'alignera automatiquement avec la charge.

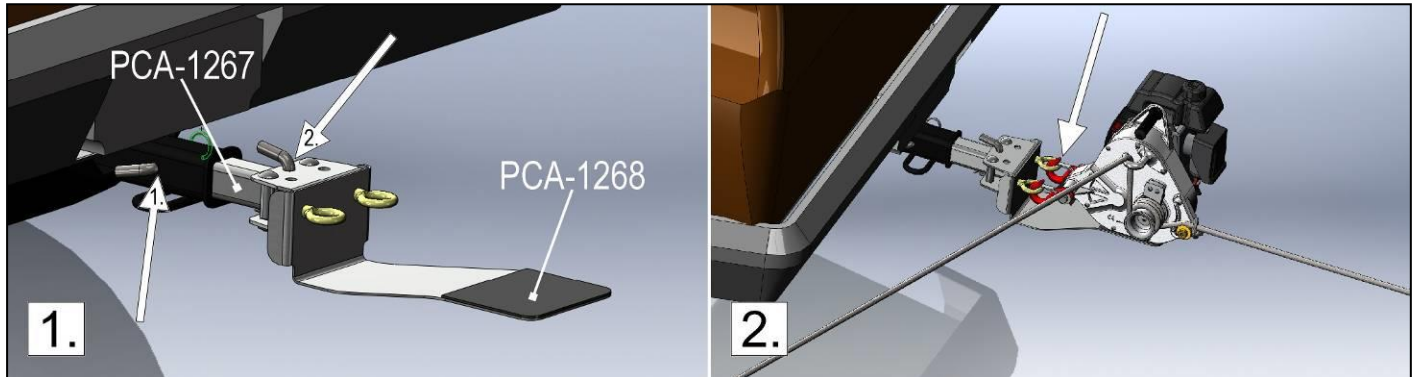

⚠ PRECAUTION SI VOUS DEVEZ TIRER VERS LE BAS, VOUS DEVEZ INSTALLER UNE POULIE OU UN ROULEAU AFIN D'ÉVITER D'ENDOMMAGER LA PLAQUE D'APPUI.

⚠ PRECAUTION ASSUREZ-VOUS QUE LE FREIN À MAIN DU VÉHICULE FONCTIONNE ET EST ENCLENCHÉ. INSTALLEZ DES BLOCS DE RETENUE DERRIÈRE LES ROUES.

3.3.4 À l'aide du plateau de support de treuil (PCA-1268) avec le système d'ancrage Heck-Pack pour boule de remorquage européenne 50 mm (PCA-1266) et l'adaptateur pour système d'ancrage Heck-Pack (PCA-1265)

- 1) Figure 1: Attachez l'adaptateur pour système d'ancrage Heck-Pack (PCA-1265) sur le système d'ancrage Heck-Pack pour boule de remorquage européenne 50 mm (PCA-1266) avec les 4 boulons fournis;
- 2) Figure 2: Insérez le système d'ancrage Heck-Pack sur la boule de remorquage et arrimez-le avec le levier;
- 3) Figure 2: Glissez le plateau de support de treuil (PCA-1268) dans le réceptacle du tube carré (PCA-1267) et arrimez-le avec la tige et la goupille en "R";
Note: Ajustez le déplacement latéral désiré en positionnant les boulons dans les trous appropriés selon votre usage;
- 4) Accrochez les crochets de sûreté du treuil aux boulons à œil (tel qu'illustré à la section 3.3.3);
- 5) Enroulez la corde autour du tambour et débutez le treuillage. Le treuil s'alignera automatiquement avec la charge.

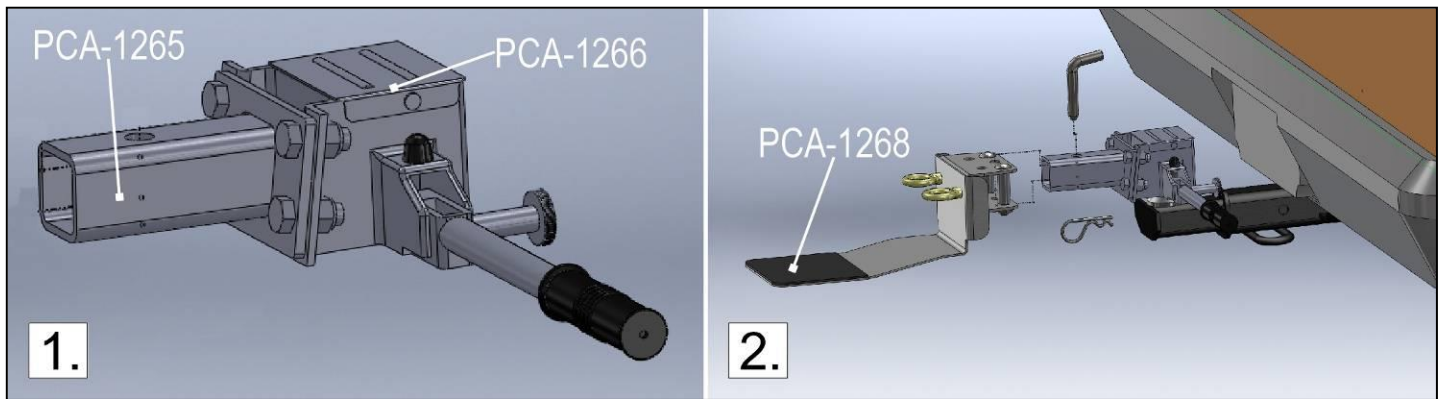

⚠ PRECAUTION SI VOUS DEVEZ TIRER VERS LE BAS, VOUS DEVEZ INSTALLER UNE POULIE OU UN ROULEAU AFIN D'ÉVITER D'ENDOMMAGER LA PLAQUE D'APPUI.

⚠ PRECAUTION ASSUREZ-VOUS QUE LE FREIN À MAIN DU VÉHICULE FONCTIONNE ET EST ENCLENCHÉ. INSTALLEZ DES BLOCS DE RETENUE DERRIÈRE LES ROUES.

3.3.5 À l'aide du système d'ancrage pour arbres/poteaux avec courroie (PCA-1263)

Le système d'ancrage pour arbres/poteaux s'utilise avec le plateau de support de treuil (PCA-1268) ou le support de treuil pour tire verticale (PCA-1264). Vous devez d'abord installer le système d'ancrage pour arbres/poteaux. Pour ce faire, suivez les étapes ci-dessous :

- 1) Figure 1 : Placez le système d'ancrage pour arbres/poteaux à la base de l'arbre ou du poteau. Installez la sangle dans l'ancrage de gauche et passez-la ensuite dans le système à rochet de droite;
- 2) Figure 2 : Glissez le tout vers le haut jusqu'à la hauteur désirée et retirez la clé fournie;
- 3) Figure 3 : Serrez la sangle à l'aide de la clé fournie en prenant soin de vérifier le positionnement des appuis de caoutchouc. Ceux-ci doivent épouser le plus possible l'arbre ou le poteau;

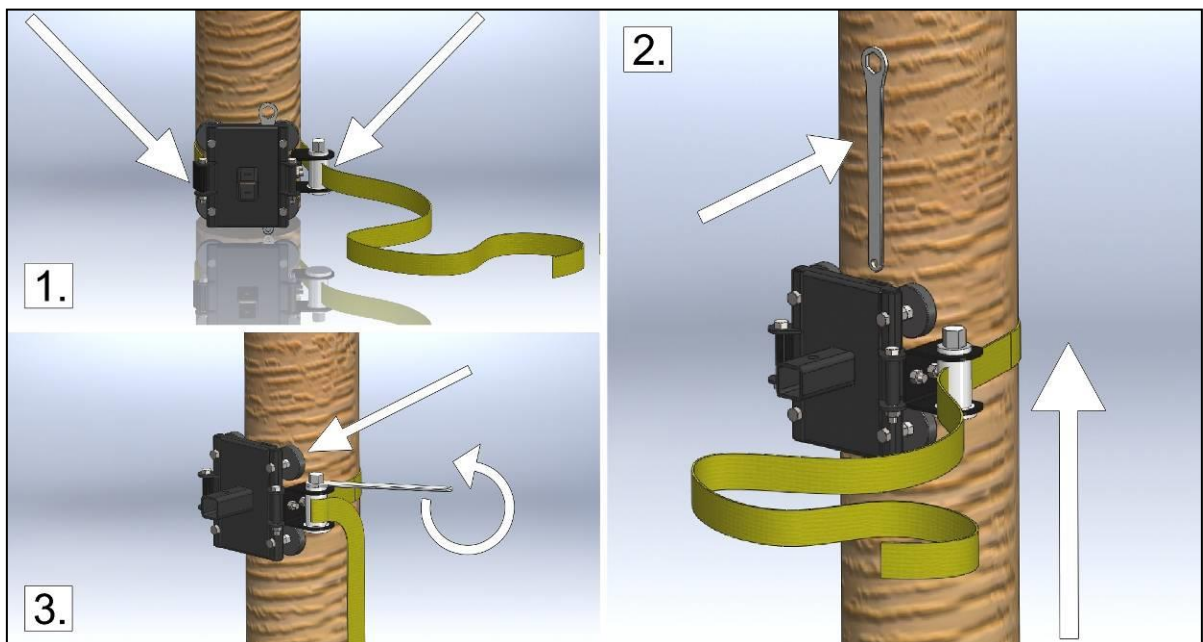

3.3.5.1 À l'aide du plateau de support de treuil (PCA-1268)

Après l'installation du système d'ancrage pour arbres/poteaux (section 3.3.5), suivez ces étapes :

- 1) Figure 1: Insérez le plateau de support de treuil dans le tube carré du système d'ancrage pour arbres/poteaux (PCA-1263) et arrimez-le avec la tige et le goupille en "R";
- 2) Figure 2 : Accrochez les crochets de sûreté du treuil aux boulons à œil du plateau de support de treuil;
- 3) Figure 3 : Enroulez la corde autour du tambour et débutez le treuillage. Le treuil s'alignera automatiquement avec la charge.

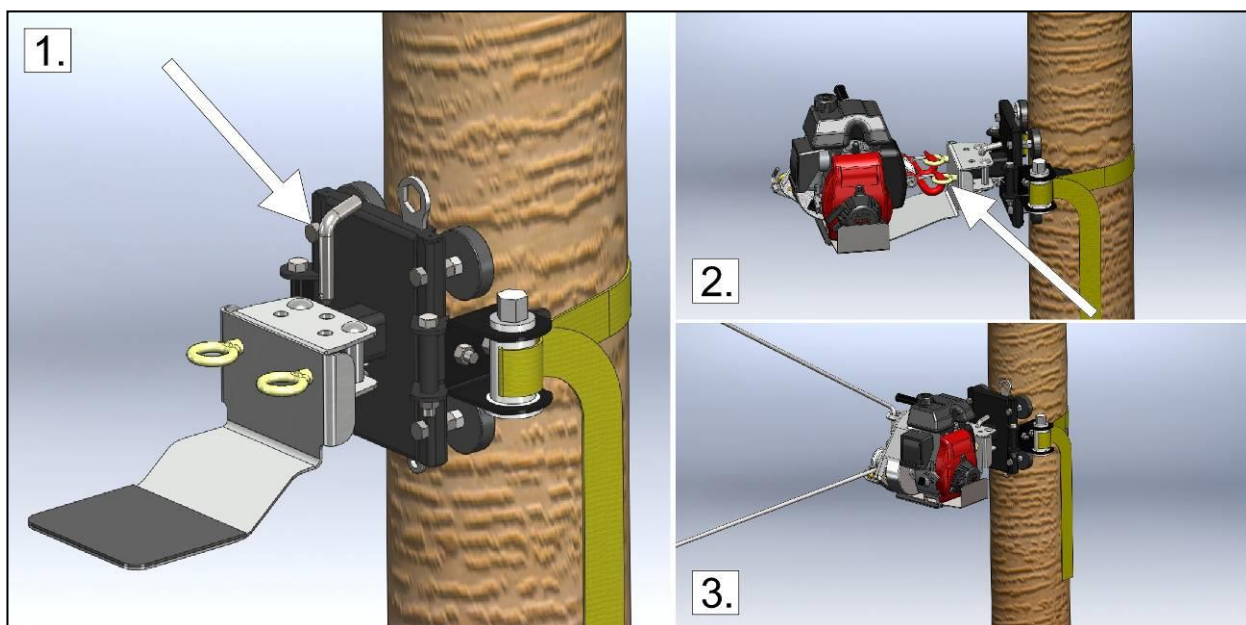

PRECAUTION

SI VOUS DEVEZ TIRER VERS LE BAS, VOUS DEVEZ INSTALLER UNE POULIE OU UN ROULEAU AFIN D'ÉVITER D'ENDOMMAGER LA PLAQUE D'APPUI.

ATTENTION

APRÈS AVOIR MIS LE DISPOSITIF EN CHARGE, RELÂCHEZ LA TENSION DU *TREUIL PORTABLE À CABESTAN^{MD}*. VÉRIFIEZ LA SOLIDITÉ DE L'ANCRAGE ET RESSERREZ LA COURROIE.

3.3.5.2 À l'aide du support de treuil pour tire verticale (PCA-1264)

Après l'installation du système d'ancrage pour arbres/poteaux (section 3.3.5), suivez ces étapes :

- 1) Figure 1 : Insérez le support de treuil pour tire verticale dans le tube carré du système d'ancrage pour arbres/poteaux (PCA-1263), alignez les trous et insérez la poulie;
- 2) Figure 2 : Serrez l'écrou avec vos doigts jusqu'à ce qu'il touche le support. Sécurisez-le avec la goupille en "R";
- 3) Figure 3 : Accrochez les crochets de sûreté du treuil aux boulons à œil du support de treuil pour tire verticale;
- 4) Figure 4 : Enroulez la corde autour du tambour et alignez la poulie du support de treuil pour tire verticale avec l'axe de la corde et débutez le treuillage.

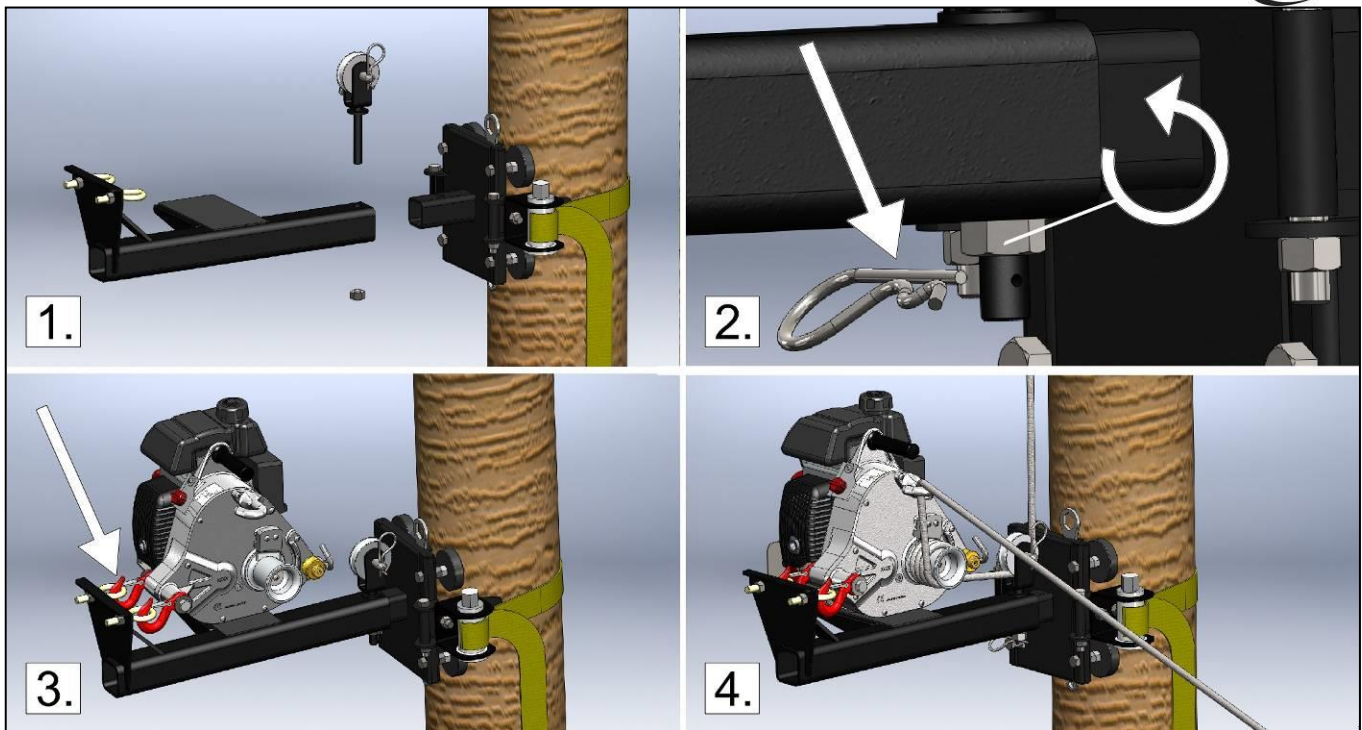

⚠ ATTENTION LE TREUIL PORTABLE À CABESTAN^{MD} N'EST PAS DESTINÉ À LEVER DES CHARGES.

⚠ ATTENTION IMPORTANT : NE PASSEZ PAS LA CORDE SUR LE POULIE GUIDE D'ENTRÉE DU TREUIL (FIGURE 2 CI-DESSOUS) CAR CELA CRÉERA DE LA FRICTION ET RÉDUIRA LA CAPACITÉ DE TIRAGE. **PASSEZ PLUTÔT LA CORDE SOUS LA POULIE GUIDE D'ENTRÉE DU TREUIL** (FIGURE 1 CI-DESSOUS). DANS CE CAS, LA POULIE GUIDE D'ENTRÉE DU TREUIL NE SERA PAS UTILISÉE.

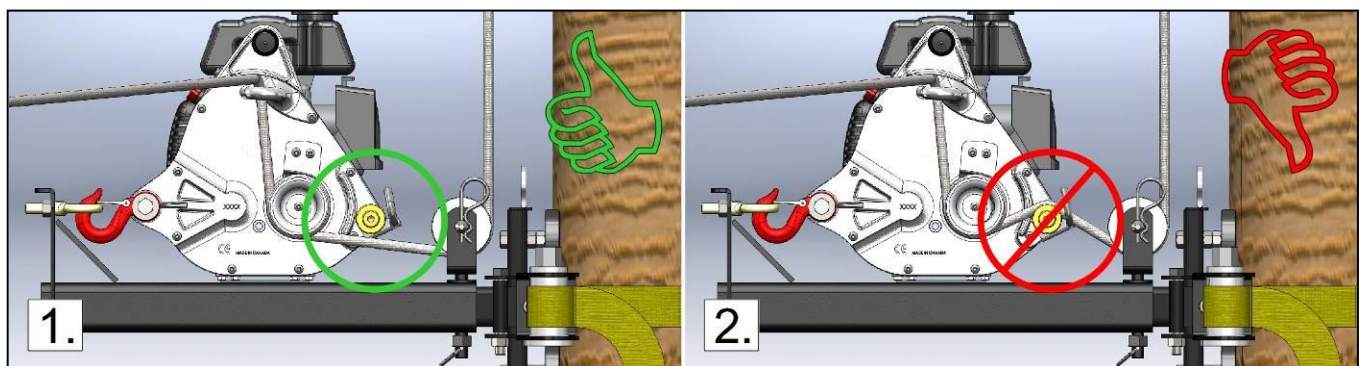

⚠ ATTENTION IMPORTANT : APRÈS AVOIR MIS LE DISPOSITIF EN CHARGE, RELÂCHEZ LA TENSION DU TREUIL PORTABLE À CABESTAN^{MD}. VÉRIFIEZ LA SOLIDITÉ DE L'ANCRAGE ET RESSERREZ LA SANGLE AUTOUR DE L'ARBRE OU DU POTEAU.

3.4 Système d'avertissement du niveau d'huile (Oil Alert^{MC})

Le moteur Honda GXH-50 est muni du système Oil Alert^{MC} qui coupe automatiquement l'allumage quand le niveau d'huile dans le carter descend sous un niveau sécuritaire. Le système Oil Alert^{MC} arrête également le moteur lorsque l'angle d'opération du moteur dépasse 20 degrés (± 4 degrés). Assurez-vous donc que votre installation permet le maintien du treuil à un niveau relativement horizontal durant le treuillage et lorsqu'il tourne au ralenti.

3.5 Installation de la corde

⚠ ATTENTION LE BON SENS LORS DU DÉPLOIEMENT DE LA CORDE EST LA CLÉ D'UN USAGE SÉCURITAIRE DU TREUIL.

La grande variété de situations rencontrées lors du treuillage nous empêche de donner des instructions spécifiques; cependant, vous devez considérer les points suivants :

3.5.1 Corde

Utilisez une corde à faible élasticité en bon état, d'un diamètre minimal de 10 mm (3/8") et maximal de 16 mm (5/8"), avec de bons nœuds. Nous suggérons fortement le nœud de bouline, (voir section 3.2.1). Utilisez des poulies pour rediriger la corde et multiplier la puissance de treuillage lorsque la charge approche ou dépasse la capacité de tirage du treuil.

3.5.2 Poulie

L'usage d'une poulie à faible distance du treuil offre plusieurs avantages :

- Donne un angle permettant à la charge de se soulever légèrement pour diminuer la friction;
- Maintient le treuil à une position près de l'horizontale;
- Garde le treuil et l'opérateur à l'écart de la trajectoire de la charge.

3.5.3 Direction

Installez la corde de façon à ce qu'elle ne frotte contre aucun objet lors du treuillage. Essayez d'installer la corde pour que le devant de la charge se soulève légèrement. Ne tirez pas vers le bas ou à travers des obstacles.



EN GÉNÉRAL, SI LA CORDE TOUCHE AU SOL LORS DU TREUILLAGE, L'INSTALLATION EST INCORRECTE.

3.5.4 En pente

⚠ ATTENTION NE TIREZ PAS UNE CHARGE DANS UNE PENTE DESCENDANTE DIRECTEMENT VERS LE TREUIL CAR LA CHARGE POURRAIT GLISSER VERS VOUS SANS QUE VOUS NE PUISSIEZ L'ARRÊTER. DANS CE CAS, UTILISEZ UNE POULIE AU BAS DE LA PENTE ET POSITIONNEZ LE TREUIL EN RETRAIT, À L'ÉCART DE L'AXE DE LA CHARGE.

3.6 Tirer une charge

⚠ ATTENTION VÉRIFIEZ LE POSITIONNEMENT DU TREUIL, L'ÉTAT DE LA CORDE, LA SOLIDITÉ DU POINT D'ANCRAGE, DES NŒUDS, MOUSQUETONS ET/OU MANILLES AFIN D'ÉVITER LES BLESSURES ET LES DOMMAGES MATÉRIELS.

3.6.1 Enroulement de la corde autour du tambour cabestan

⚠ ATTENTION NE PLACEZ **JAMAIS** VOS MAINS PRÈS DU GUIDE CORDE, LE TAMBOUR CABESTAN OU LA POULIE GUIDE D'ENTRÉE LORSQUE LE MOTEUR EST EN MARCHÉ.

- 1) Démarrez le moteur et faites-le tourner au ralenti durant 30 secondes pour le réchauffer;
- 2) Passez la corde **AU-DESSUS DU GARDE CORDE** et de la poulie guide d'entrée et ensuite sous le tambour (figure 1, no.1);
- 3) Enroulez la corde autour du tambour (3 ou 4 tours) (figure 1, no.2);
- 4) Amenez la corde derrière le crochet de sortie (figure 1, no.3);
- 5) Tenez-vous à distance du treuil (environ 1 m (3')) et tirez doucement et horizontalement sur la corde jusqu'à ce que le mou de la corde soit repris et que vous sentiez une tension dans la corde;
- 6) Regarder votre installation pour vous assurer que l'ancrage du treuil et la poulie guide d'entrée soient alignés avec la corde;
- 7) Vérifiez que la corde ne frotte pas contre des objets dans sa trajectoire;
- 8) Augmenter le régime du moteur et tirez pour débiter le treuillage.

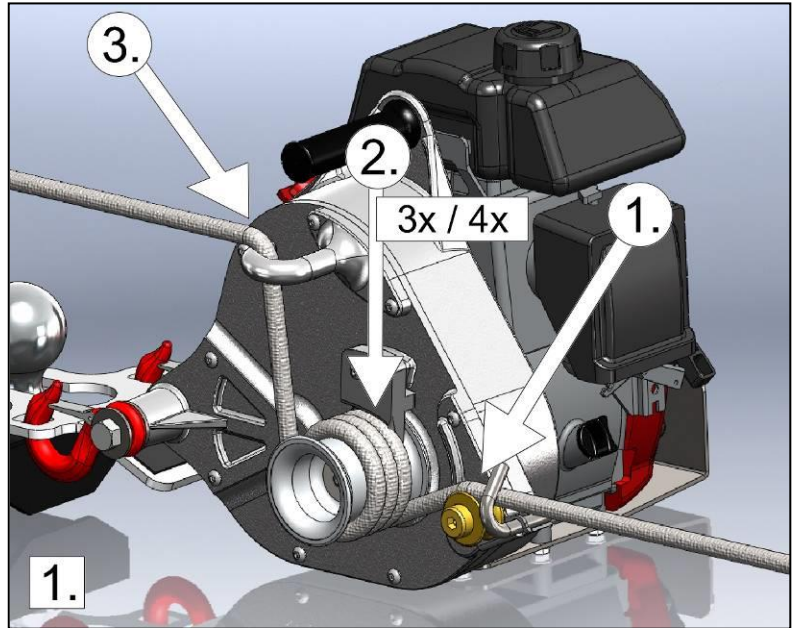

3.6.2 Treuillage

Lors du treuillage, reculez-vous de façon à voir le treuil et la charge. Tirez **HORIZONTALEMENT** sur la corde. La tension que vous exercez sur la corde maintient le treuil à niveau. N'opérez pas le treuil penché car le système Oil Alert^{MC} arrêtera le moteur.

⚠ DANGER N'ENROULEZ PAS LA CORDE AUTOUR DE VOS MAINS OU DE VOTRE CORPS ! MÉFIEZ-VOUS ÉGALEMENT DE LA CORDE ACCUMULÉE PRÈS DE VOUS, ASSUREZ-VOUS DE NE PAS AVOIR UN PIED DANS CETTE ACCUMULATION.

⚠ ATTENTION REGARDEZ BIEN LE TAMBOUR CABESTAN DURANT L'OPÉRATION ET ASSUREZ-VOUS QUE LA CORDE NE SE CROISE PAS SUR CELUI-CI. SI CELA SE PRODUIT, RELÂCHEZ LA TENSION SUR LA CORDE, ARRÊTEZ LE MOTEUR ET DÉFAITES L'ENTORTILLEMENT.

3.6.2.1 Si la corde glisse

Si la corde glisse sur le tambour pendant que vous treuillez, ajoutez un tour de corde sur le tambour (4^e tour). Lorsque le treuil atteint sa capacité maximale, le moteur se cale. Vous devez alors refaire votre installation (ajouter des poulies) ou bien « bercer » la charge (voir la section 3.6.2.2).

3.6.2.2 Pour « bercer » la charge

Tirez jusqu'à ce que le moteur soit près de caler et relâchez la tension sur la corde. Remettez ensuite la tension sur la corde et répétez au besoin.

⚠ PRECAUTION SOYEZ PRUDENT AVEC CETTE MÉTHODE, CAR ELLE PEUT USER LA CORDE RAPIDEMENT À CAUSE DE LA CHALEUR CRÉÉE SUR LE TAMBOUR.

⚠ ATTENTION SI LE TREUIL TIRE LA CORDE ET QUE LA CHARGE N'AVANCE PAS (SOUVENT LORSQU'UNE TRÈS LONGUE CORDE EST UTILISÉE), C'EST QUE VOTRE CORDE ÉTIRE ET POURRAIT ATTEINDRE LE POINT DE RUPTURE POUR REVENIR BRUSQUEMENT VERS VOUS. RELÂCHEZ LENTEMENT LA TENSION SUR LA CORDE MAIS MÉFIEZ-VOUS DE LA TENSION ACCUMULÉE: LA CORDE POURRAIT VOUS ÉCHAPPER RAPIDEMENT, VOUS CAUSER DES BRÛLURES OU VOUS ENTRAÎNER VERS LE TREUIL.

3.6.2.3 Pour faire une pause durant le treuillage

Relâchez **LENTEMENT** la tension sur la corde et laissez-la glisser sur le tambour.

⚠ PRECAUTION NE LAISSEZ PAS LA CORDE GLISSER PENDANT PLUS DE QUELQUES SECONDES SUR LE TAMBOUR LORSQU'EN CHARGE - LA CHALEUR CRÉÉE PAR LA FRICTION POURRAIT FAIRE FONDRE OU ENDOMMAGER LA CORDE.

3.6.2.4 Pour maintenir une charge sans relâcher la tension

Vous devez conserver la tension sur le bout de la corde en la maintenant ou en l'attachant à un objet fixe.

- 1) Fermez le moteur;
- 2) Faites deux tours de corde autour du crochet de sortie afin d'enlever la tension de vos mains (figure 1 ci-dessous);
- 3) Faites ensuite deux demi nœuds autour du crochet de sortie (figures 2 ci-dessous).

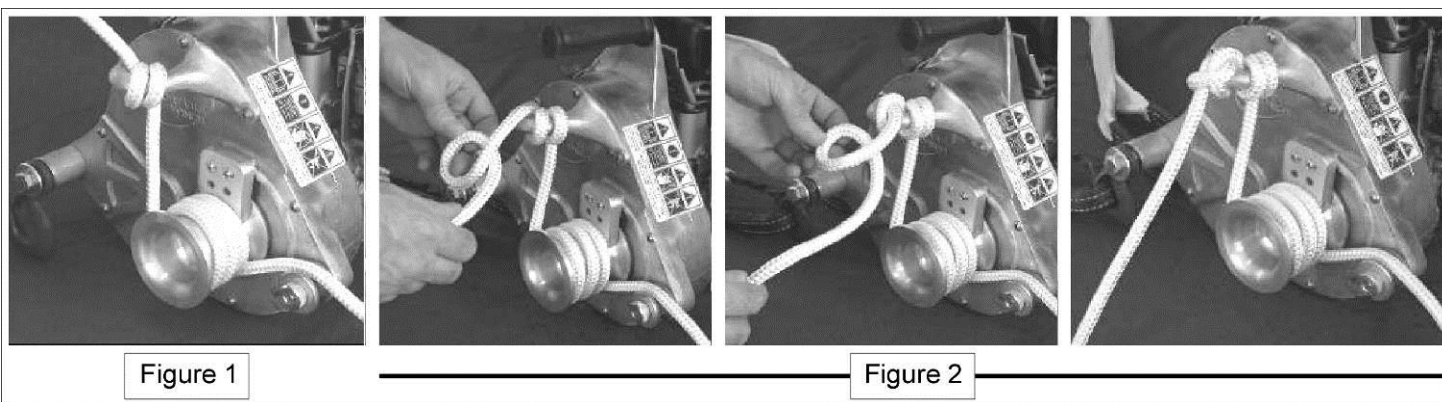

3.6.2.5 Pour reprendre le treuillage

Vous devez relâcher une partie de la tension avant de redémarrer le moteur du treuil. Défaites d'abord les deux demi nœuds. Laissez aller la corde doucement pour relâcher la tension. Ensuite, en tenant la corde d'une main, redémarrez le moteur en tirant sur le démarreur et augmentez le régime du moteur. Vous pouvez recommencer le treuillage.

3.6.2.6 S'il est impératif de conserver la tension sur la corde au démarrage

Vous pouvez installer un bloqueur ou un nœud Prussik relié à votre point d'ancrage afin de conserver la tension sur la corde.

3.6.2.7 Si votre corde est trop courte

Si votre corde est trop courte, vous devrez relier deux cordes ensemble :

- 1) Figure 1, no.1 : Utilisez le nœud de bouline (section 3.2.1), reliez vos deux cordes ensemble;
- 2) Figure 1, no.2 : **IMPORTANT** : Laissez environ 1 m (3') de corde dépasser du nœud de la corde qui tire la charge. Cette longueur de corde vous servira à reprendre le treuillage lorsque le nœud sera défait.
- 3) Figure 2 : **ATTENTION** ARRÊTEZ LE TREUIL **AVANT** QUE LES NŒUDS N'ARRIVENT À LA POULIE GUIDE D'ENTRÉE CAR CEUX-CI NE PASSERONT PAS LA POULIE ET CAUSERONT L'EMMÊLEMENT DE LA CORDE.
- 4) Relâchez la tension sur la corde. Si nécessaire, attachez la charge à un point fixe;
- 5) Dénouez la corde et utilisez la longueur restante (1m (3')) pour l'enrouler autour du tambour et recommencer à treuiller de nouveau.

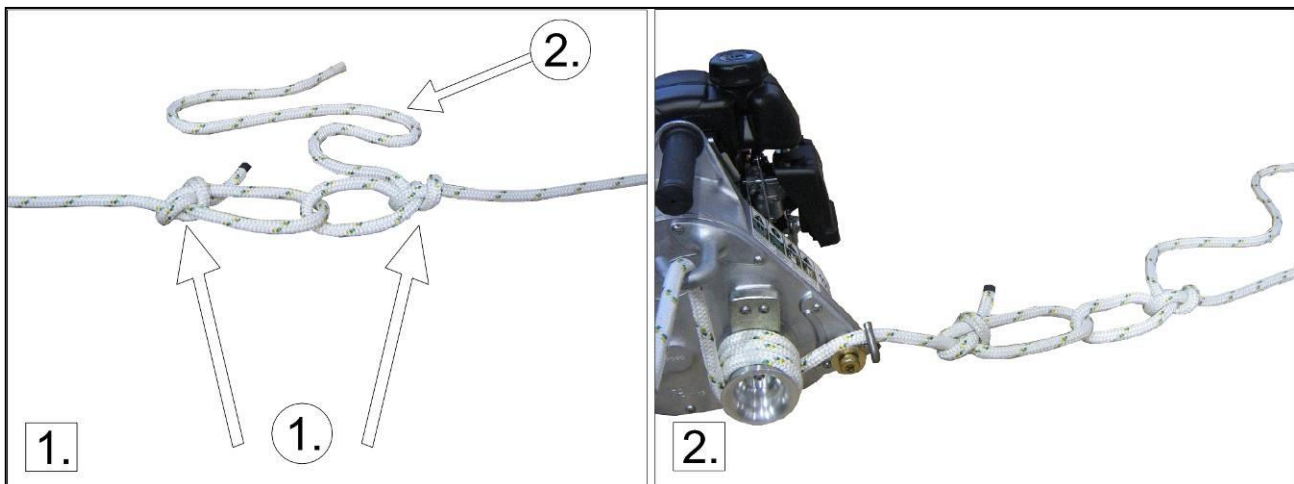

3.6.3 Arrêt du treuil

- 1) Relâchez graduellement la tension pour abaisser progressivement le treuil vers le sol;
- 2) Abaissez le levier d'accélération au ralenti (idle);
- 3) Mettez l'interrupteur d'arrêt/marche à la position ARRÊT.

4.0 Entretien

4.1 Nettoyage

Lorsque votre travail est terminé, nettoyez et séchez le treuil.

⚠ PRECAUTION INSPECTEZ LE TREUIL, LES CROCHETS, LA CORDE ET L'ÉLINGUE DE POLYESTER POUR DÉTECTER TOUT DOMMAGE OU SIGNE D'USURE.

Périodiquement, enlevez le tambour cabestan (section 2.2.4) et nettoyez autour de l'arbre (figure 1). Les débris accumulés peuvent endommager le joint d'étanchéité. Badigeonnez l'arbre avec un peu d'huile afin d'éviter la corrosion.

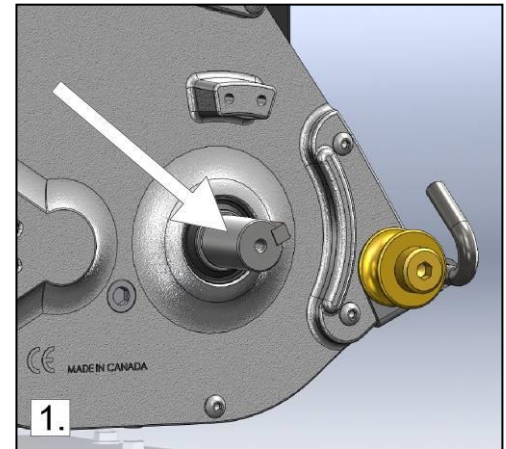

4.2 Lubrification

La poulie guide d'entrée (figure 1, no 1) doit tourner librement. Lubrifiez-la régulièrement avec de l'huile légère, sinon elle risque d'user prématurément à cause des saletés qui s'insèrent entre l'axe et la poulie. Au besoin, démontez-la pour enlever toute la saleté. Utilisez une clé hexagonale 8 mm.

Le boîtier d'engrenage est lubrifié en usine et ne devrait donc pas nécessiter de lubrification ou d'entretien. Si des pertes d'huile sont apparentes, vérifiez le niveau d'huile en plaçant le treuil sur une surface au niveau et dévissez le bouchon (figure 1, no 2). Utilisez une clé hexagonale de 8 mm.

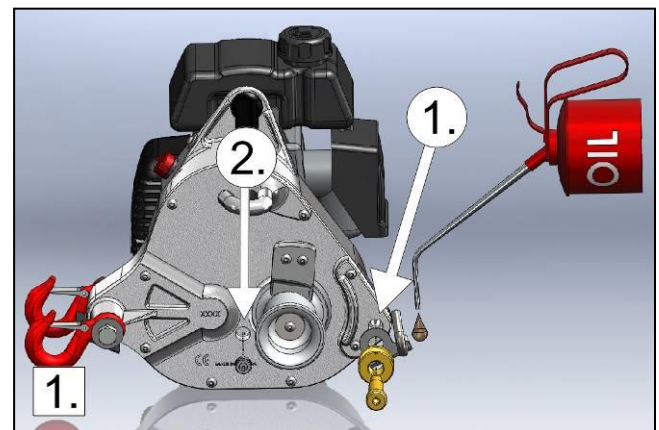

En inclinant le treuil vers l'avant, un peu d'huile devrait s'écouler par le trou. Au besoin, vous pouvez ajouter de l'huile à engrenages type SAE80W90EP.

4.3 Moteur Honda

Entretenez le moteur selon les instructions fournies dans le manuel d'utilisation du moteur Honda.

4.4 Entreposage

Entreposez toujours votre *Treuil Portable à Cabestan^{MD}* sur sa base. Veuillez consulter le manuel d'utilisation du moteur Honda pour les instructions d'entreposage.

4.5 Pare-étincelles

Si votre *Treuil Portable à Cabestan^{MD}* est équipé du pare-étincelles optionnel (PCA-1151, vendu séparément), vous devez le nettoyer à toutes les cent (100) heures d'opération pour assurer son bon fonctionnement. Référez-vous au manuel d'utilisation du moteur Honda pour la procédure de nettoyage.

5.0 Informations complémentaires

5.1 Accessoires

Une gamme complète d'accessoires est disponible. Nous vous invitons à consulter notre site internet à l'adresse suivante www.portablewinch.com.

5.2 Garantie

Le treuil et les accessoires de Portable Winch Co. sont garantis contre tous défauts de fabrication lorsqu'ils sont détenus par le "propriétaire original" tel que défini ici-bas.

Le "*propriétaire original*" est défini comme la personne ou entité qui a acheté le treuil ou les accessoires d'un détaillant autorisé Portable Winch Co. tel que démontré par la facture originale. La garantie est transférable en autant que le nouvel acheteur ait une copie de la facture originale. Cette garantie ne s'applique pas aux items vendus "tels quels". La garantie ne s'applique pas aux pièces d'usures, définies comme celles venant en contact avec la corde en cours de treuillage.

Les Treuil Portable à Cabestan^{MD} PCW5000 et PCW5000-HS sont ainsi couvert :

- Composantes des treuils :
 - Usage privée : Cinq (5) ans de garantie (service fait par Portable Winch Co. ou ses détaillants);
 - Usage commercial : Un (1) an de garantie (service fait par Portable Winch Co. ou ses détaillants);
- Moteur : Le moteur Honda est garanti par Honda Motor Corporation, et la durée de la garantie peut varier d'un pays à l'autre. Tous les centres de service Honda peuvent effectuer les réparations sous garantie, le cas échéant. Veuillez conserver votre preuve d'achat (facture originale incluant le numéro de série du treuil). Elle servira à établir la date de début de la période de garantie.

Portable Winch Co., remplacera ou réparera, à sa discrétion, les produits défectueux. Tous les autres accessoires Portable Winch Co. sont couverts par une garantie de un (1) an. Si vous avez des questions, s'il vous plait vous référer à la politique de garantie inscrite au www.portablewinch.com.

Prolongez votre garantie gratuitement

Nous désirons vous remercier pour votre achat. Pour ce faire, nous vous offrons GRATUITEMENT UNE (1) ANNÉE DE GARANTIE SUPPLÉMENTAIRE! C'est simple, vous n'avez qu'à enregistrer votre treuil au www.portablewinch.com ou par téléphone au 1 888 388-7855 ou au + 1 819 563-2193.

5.3 Emplacement du numéro de série

Le numéro de série du treuil est indiqué sur l'étiquette de numéro de série et de consignes de sécurité située sur le côté droit du boîtier (figure 1). Le numéro de série est également gravé sur le couvercle, à gauche du tambour (figure 1).

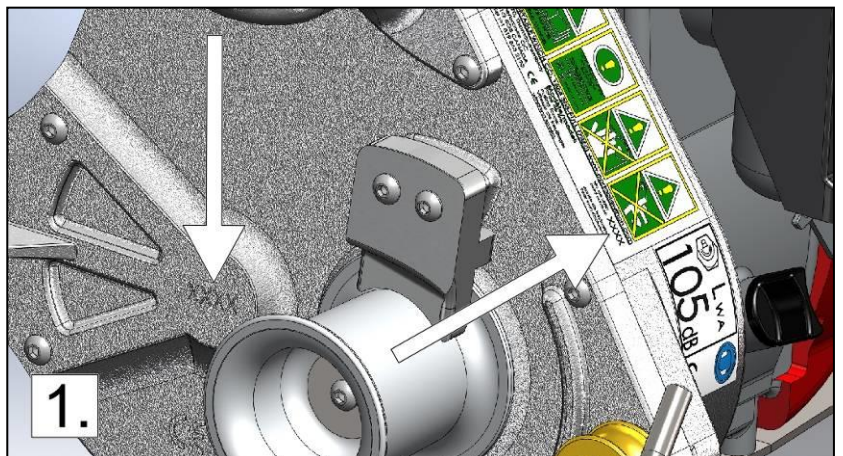

5.4 Déclaration de conformité CE



DÉCLARATION DE CONFORMITÉ

Nous
Situé au

PORTABLE WINCH CO.
1170, rue Thomas-Tremblay
Sherbrooke, QC J1G 5G5
CANADA
Tél.: +1 819 563-2193
www.portablewinch.com

Déclarons que les produits

Treuils Portables à Cabestan
Modèles PCW5000 et PCW5000-HS

Conçu pour cet usage

Tirer des objets non roulants à des angles de $\pm 45^\circ$
d'une surface horizontale

En conformité avec les directive de Machinerie 2006/42/CE ainsi que la directive suivante:

- 2004/108/CE Directive de compatibilité électromagnétique

M. Gerold Vonblon,
Landstrasse 28, A-6714 Nuziders
est autorisé à compiler les dossiers techniques.

Signé par:



Nom: Pierre Roy
Position: Président directeur général



Fait à Sherbrooke, QC, Canada
Le 18 avril 2012.

NO. ITEM	NO. DE PIÈCE	DESCRIPTION	QTÉ
1	31-0010	HCS 1/2-13 X 6 - GR5 - ZN	1
2	35-0004	RONDELLE PLATE 1/2 - ZN	4
3	10-0098	DOUILLE POUR CROCHET DE SÛRETÉ	2
4	PCA-1281	CROCHET DE SÛRETÉ 3/4 T	2
5	31-0024	BHCS 1/4-20 X 1 - SS	6
6	10-0099	CROCHET DE SORTIE EN ALUMINIUM	1
7	44-0019	POIGNÉE DE VINYLE	1
8	10-0094	POIGNÉE DE TREUIL	1
9	44-0027	ÉTIQUETTE INSTALLATION CORDE PCW5000	1
10	70-0023	INTERRUPTEUR MARCHE/ARRET AVEC PLAQUE DE SUPPORT POUR MOTEUR GXH-50	1
11	35-0006	RONDELLE PLATE 1/4 - ZN	2
12	39-0007	VIS À MÉTAL NO. 10 X 1/2 (PAN HEAD. SQ. DR.)	1
13	31-0019	HCS 3/8-24 X 1 GR5 - ZN	1
14	33-0005	ÉCROU NYLON 1/2-13 - ZN	1
15	44-0020	ÉTIQUETTE DE NO SÉRIE & MISES EN GARDE PCW5000	1
16	44-0023	ÉTIQUETTE DE NIVEAU DE PUISSANCE ACOUSTIQUE 93 dB	1
17	10-0095	PLAQUE DE PROTECTION PCW5000	1
18	32-0002	BOULON HEX À BRIDE DENTELÉE M6-1 X 12 MM - ZN	6
19	10-0103	GARDE CORDE	1
20	10-0101	POULIE GUIDE D'ENTRÉE	1
21	10-0119	BOULON À ÉPAULEMENT 5/8 X 1-1/2 - ZN	1
22	10-0100	GUIDE CORDE POUR TAMBOUR 57 MM	1
23	43-0013	CLÉ POUR TAMBOURS 57 MM & 85 MM	1
24	31-0025	BHCS 1/4-20 X 3/4 - SS	6
25	10-0096	TAMBOUR CABESTAN 57 MM	1
26	10-0102	RONDELLE DE RETENUE DU TAMBOUR	1
27	10-0001	TAMBOUR CABESTAN 85 MM	1
28	31-0025	BHCS 1/4-20 X 3/4 - SS	2
29	10-0106	GUIDE CORDE POUR TAMBOUR 85 MM	1
30	44-0001	ÉTIQUETTE UNIVERSELLE DE NO SÉRIE & MISES EN GARDE	0

5.6 Données techniques

PCW5000 et PCW5000-HS:

- Moteur: 4-temps Honda GXH-50 cc
- Boîtier d'engrenage: Boîtier en alliage d'aluminium;
- Poids (à sec): 16 kg (35 lb)
- Dimensions (hors-tout): 37,1 cm largeur x 36,6 cm longueur x 36,6 cm hauteur (14-5/8" x 14-3/8" x 14-3/8")
- Corde: Polyester double tresse à faible élasticité (non incluse) – longueur illimitée
 - Diamètre minimal: 10 mm (3/8")
 - Diamètre maximal: 16 mm (5/8")
 - Recommandé: 12 - 13 mm (1/2")

PCW5000

- Rapport de réduction : 110:1
- Force de tire (selon le diamètre du tambour)
 - Installé : Tambour 57 mm (2-1/4") : 1000 kg (2200 lb)
 - Optionnel : Tambour 85 mm (3-3/8") : 635 kg (1400 lb)
- Vitesse (selon le diamètre du tambour)
 - Installé : Tambour 57 mm (2-1/4") : 12 m/min (40'/min)
 - Optionnel : Tambour 85 mm (3-3/8") : 18 m/min (60'/min)

PCW5000-HS

- Rapport de réduction : 53:1
- Force de tire (selon le diamètre du tambour)
 - Installé : Tambour 85 mm (3-3/8") : 350 kg (700 lb)
 - Optionnel : Tambour 57 mm (2-1/4") : 500 kg (1100 lb)
- Vitesse (selon le diamètre du tambour)
 - Installé : Tambour 85 mm (3-3/8") : 36 m/min (120'/min)
 - Optionnel : Tambour 57 mm (2-1/4") : 24 m/min (80'/min)

5.6.1 Niveaux de puissance acoustique

Voici les différents niveaux d'émission sonore du Treuil Portable à Cabestan^{MD} :

- Niveau de pression acoustique à la position de l'opérateur – L_{PA} (mesuré)
 - Moteur à bas régime : 73 dBA
 - Moteur à plein régime : 89 dBA

5.7 Fabricant

Les Treuils Portables à Cabestan^{MD} sont fabriqués par :

Portable Winch Co.

1170, rue Thomas-Tremblay
Sherbrooke, Québec, J1G 5G5
CANADA

Téléphone : +1 819 563-2193

Sans frais (Canada & USA): 1-888-388-PULL (7855)

Télécopieur : + 1 514 227-5196

Courriel : info@portablewinch.com

Site web: www.portablewinch.com